

Montageanleitung zum Einbau der Speck und Speichersteine in Scan-line 820, 830 und 840.

Heta empfiehlt, die Montage des Ofens von zwei Personen vorzunehmen.

Mit den Steinen vorsichtig umgehen, da vor allem die Ecken und Kanten der Specksteine sehr spröde sind.



Scan-line 820

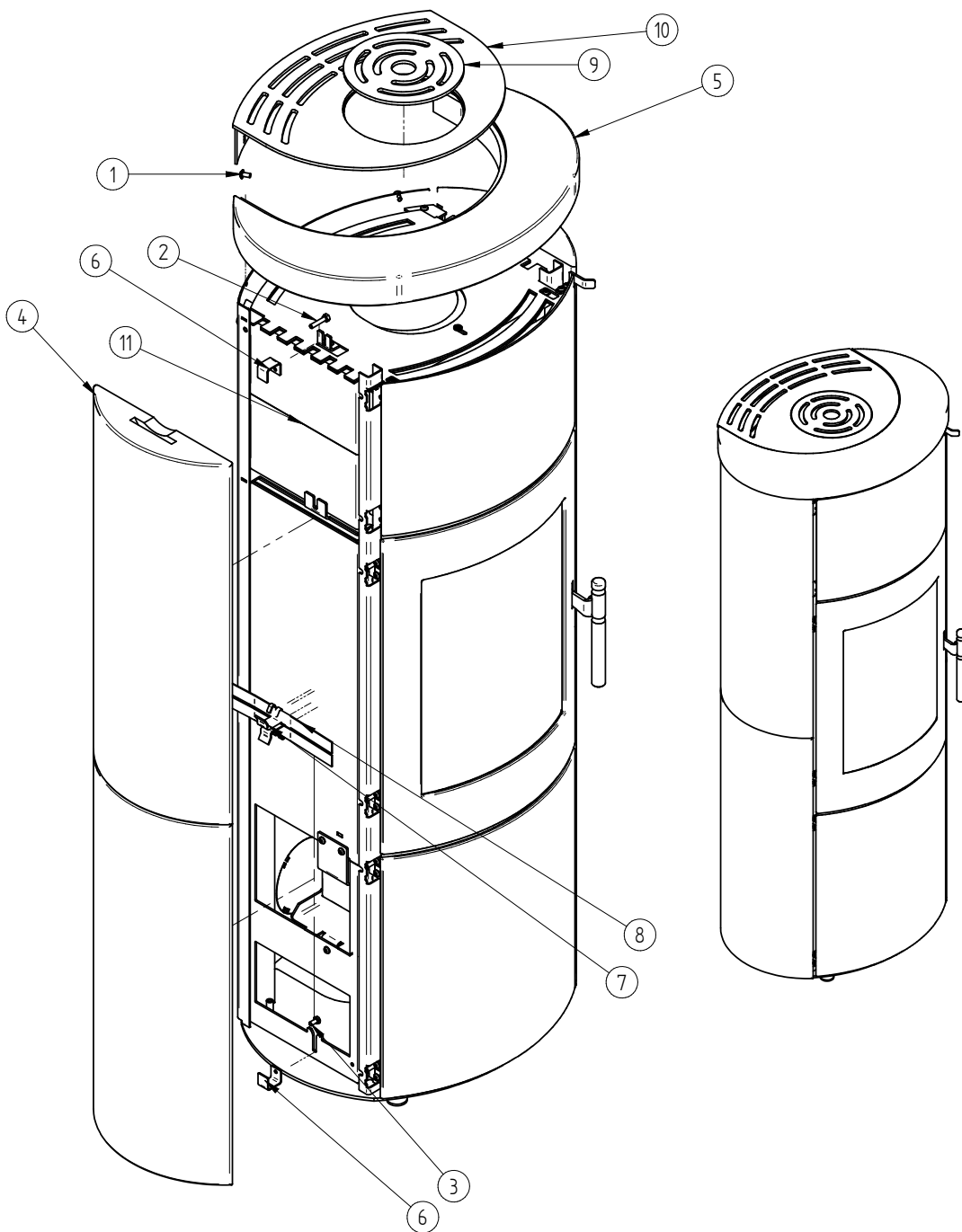

Stückliste zum einbau der Speck und speichersteine

Pos. Nr.	Vare Nr.	Titel	Materiale	Antal
1	0008-0006	M6x12 Flangehoved BN 11252		2
2	0008-1215	Sætskrue M6 X 30		2
3	0008-1232	Sekskantskruer M6x12 BN 56		2
4	0023-2231	Fedtstensside 651 mm	Fedtsten	4
5	0023-2233	Fedtstenstop	Fedtsten	1
6	1013-0597	Bøjle til fedtsten		4
7	1013-0618	Krog for fjeder		4
8	1021-5018	Fjeder for stenmontage		4
9	1026-0115	Dækplade for ventilationstop		1
10	1526-0046	Top		1
11	0023-0121	Akkumuleringssten	Beton	1

Erforderliches Werkzeug

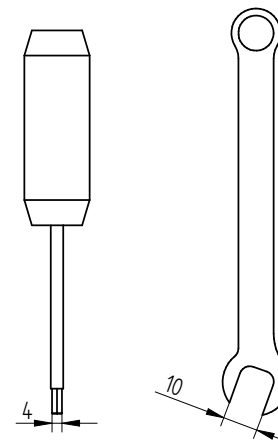

272,5 kg		Saml.	Montere	
Vægt	Areal	Materiale type	Bearbejdning	
	Jupitervej 22	Bukke nummer	Sidst opdateret	20-07-2011
	7620 Lemvig	Buk 1	Teg	LSK
	Tlf. 96630600	Buk 2	Godk.	2-02-2011
	Fax 96630616	Skære nummer	Teg type	Samlingstegning
Scanline 820 M Akkumulering	Valseindstilling	Mål uden tolerancer efter DS/ISO 2768-1-m		
Og fedtsten	1	2	<small>Sødd Edge</small> <small>8045-0320</small>	
	Valsetryk		<small>8045-0320</small>	

8045-0320

Stückliste zum einbau der Speck und speichersteine

Pos. Nr.	Vare Nr.	Titel	Materiale	Antal
1	0008-0006	M6x12 Flangehoved BN 11252		2
2	0008-1203	Sætskrue M6 X 35		2
3	0008-1232	Sekskantskrue M6x12 BN 56		2
4	0023-2232	Fedtstensside 528 mm	Fedtsten	6
5	0023-2233	Fedtstenstop	Fedtsten	1
6	1013-0597	Bøjle til fedtsten		4
7	1013-0618	Krog for fjeder		8
8	1021-5018	Fjeder for stenmontage		8
9	1026-0115	Dækplade for ventilationstop		1
10	1526-0046	Top		1
11	0023-0121	Akkumuleringssten	Beton	4

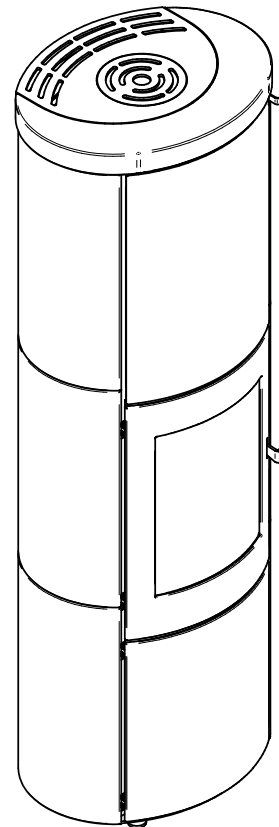
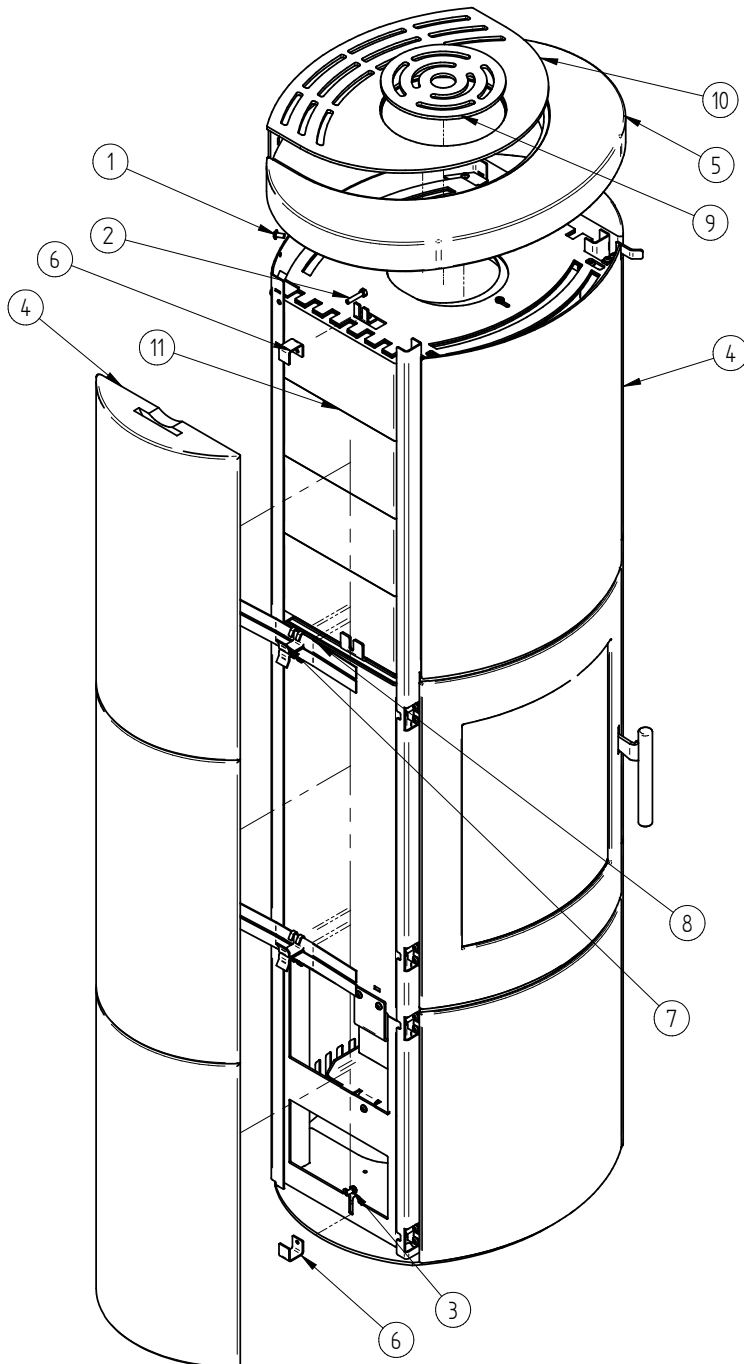

Erforderliches Werkzeug

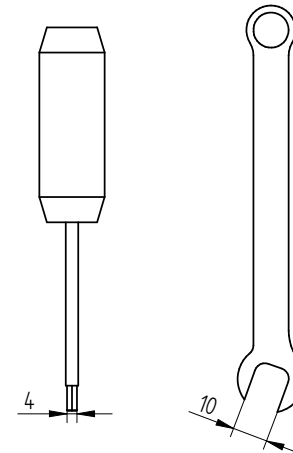

353,8 kg		Saml.	Montere	
Vægt	Areal	Materiale type	Bearbejdning	
	Jupitervej 22	Bukke nummer	Sidst opdateret	15-08-2011
	7620 Lemvig	Buk 1	Teg	LSK
	Tlf. 96630600	Buk 2	Godk.	21-02-2011
	Fax 96630616	Skære nummer	Teg type	Samlingstegning
	Scanline 830	Valseindstilling	Mål uden tolerancer efter DS/ISO 2768-1-m	
	1	2	<small>Sødd Edge 80450520-nykåbe-maat-10g-11 80450520ab-10g-11</small>	
	Valsetryk		8045-0520	

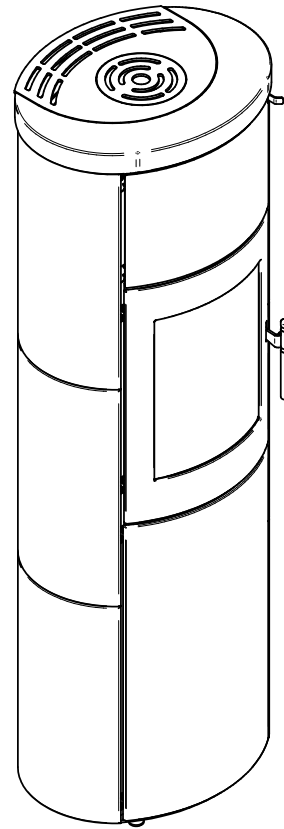
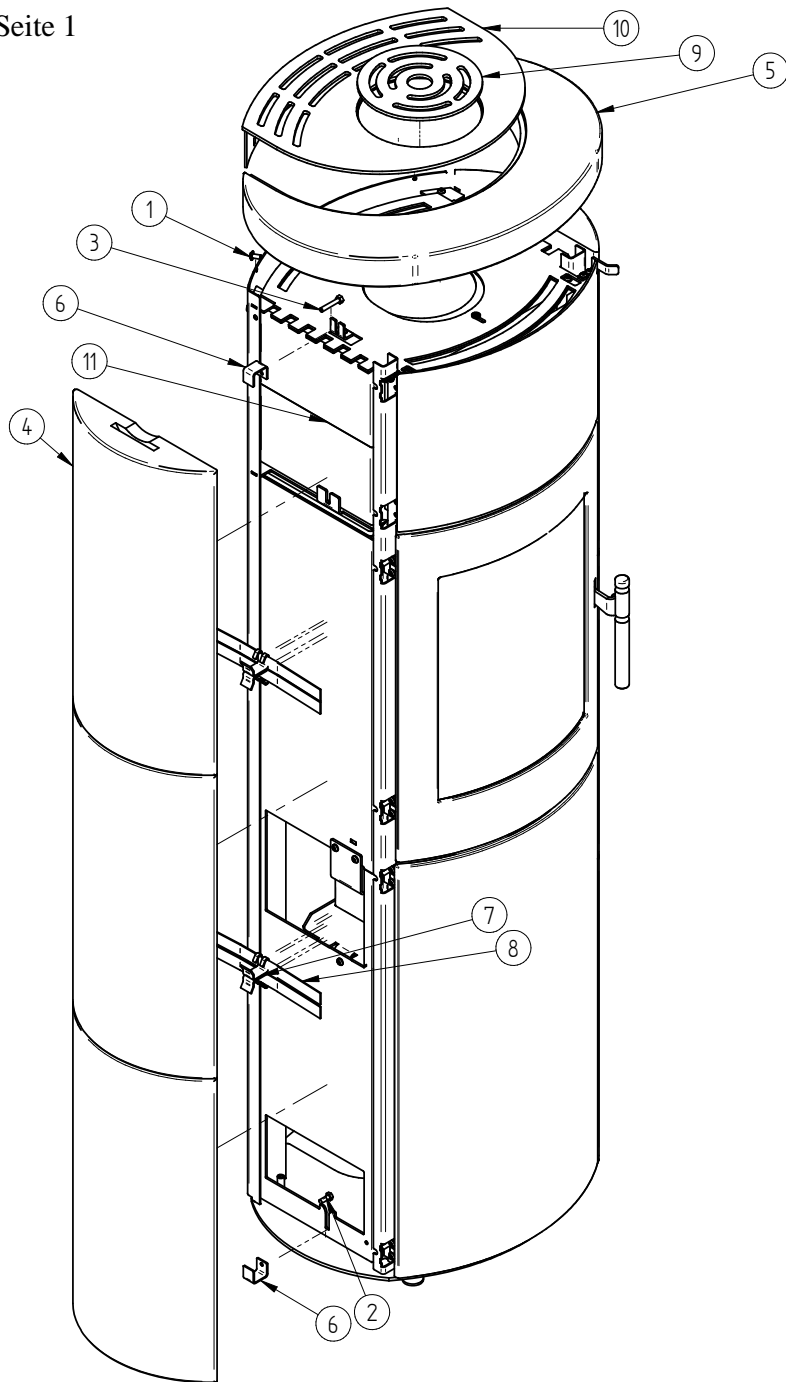

Stückliste zum einbau der Speck und speichersteine

Pos. Nr.	Vare Nr.	Titel	Materiale	Antal
1	0008-0006	M6x12 Flangehoved BN 11252		2
2	0008-1201	M6x16 Sekskantskrue		2
3	0008-1203	Sætskrue M6 X 35		2
4	0023-2232	Fedtstensside 528 mm	Fedtsten	6
5	0023-2233	Fedtstenstop	Fedtsten	1
6	1013-0597	Bøjle til fedtsten		4
7	1013-0618	Krog for fjeder		6
8	1021-5018	Fjeder for stenmontage		8
9	1026-0115	Dækplade for ventilationstop		1
10	1526-0046	Top		1
11	0023-0121	Akkumuleringssten	Beton	2

Erforderliches Werkzeug

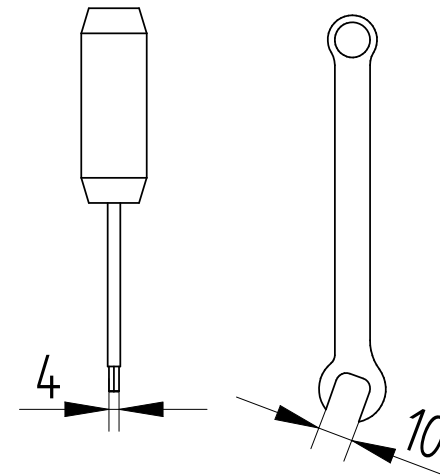

323,5 kg		Saml.		
Vægt	Areal	Materiale type	Bearbejdning	
	Jupitervej 22	Bukke nummer	Sidst opdateret	12-08-2011
	7620 Lemvig	Buk 1	Teg	LSK
	Tlf. 96630600	Buk 2	Godk.	
	Fax 96630616	Skære nummer	Teg type	Samlingstegning
Scanline 840 M akkumulering og fedtsten		Valseindstilling	Mål uden tolerancer efter DS/ISO 2768-1-m	
		1	2	<small>Sødd Edge</small> <small>8045-0720</small>
		Valsetryk		

Seite 2 Ausbau der obersten Abdeckplatte

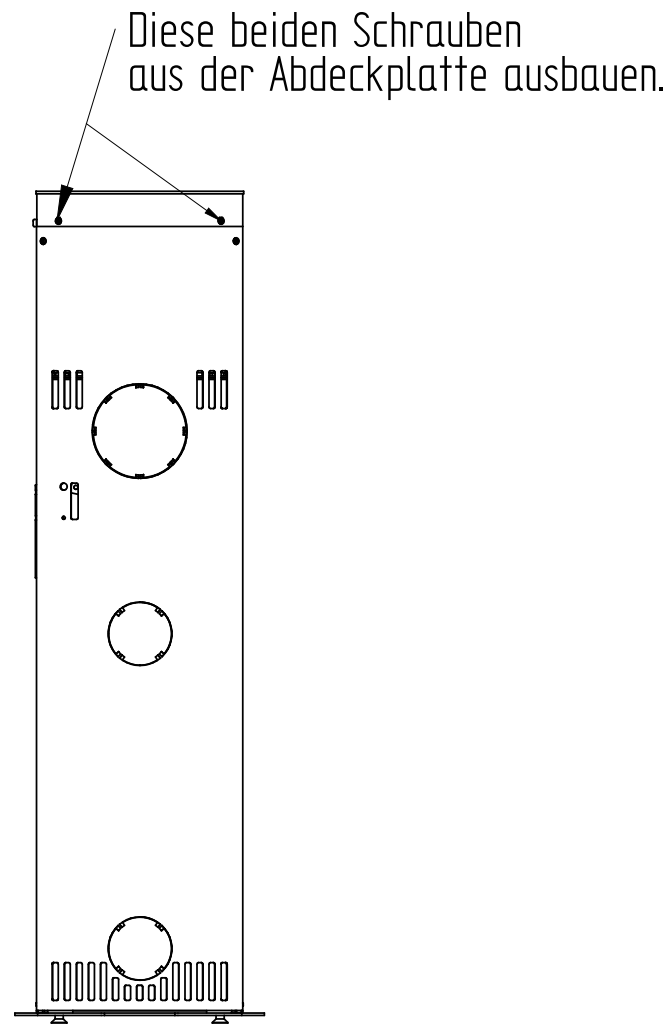
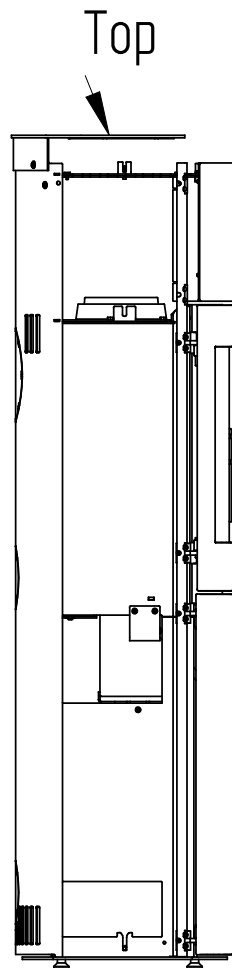

323,5 kg		Saml.				
Vægt	Areal	Materiale type	Bearbejdning			
	Jupitervej 22	Bukke nummer	Sidst opdateret	12-08-2011		
	7620 Lemvig	Buk 1	Teg	LSK	12-08-2011	
	Tlf. 96630600	Buk 2	Godk.			
	Fax 96630616	Skære nummer	Teg type	Samlingstegning		
Scanline 840 M akkumulering og fedtsten	Valseindstilling	Mål uden tolerancer efter DS/ISO 2768-1-m				
	1	2	<small>Sødd Edge</small> <small>8045-0720 Side-line meet at foot</small> <small>8045-0720 meet vejl. ans</small>			
	Valsetryk		8045-0720			

Seite 3 Ausbau der Klappe, Einsetzen der Speichersteine.

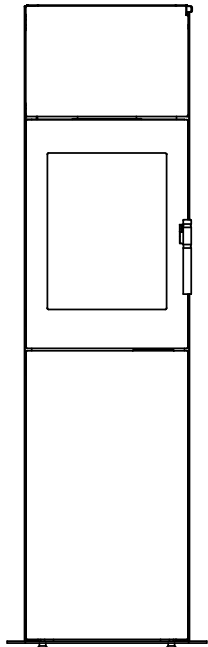

Fig 1

Diese vier Schrauben ausbauen.
Danach kann die Klappe angehoben werden.
Siehe Abb. 3.

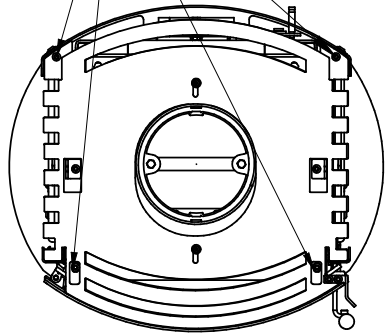

Fig 2

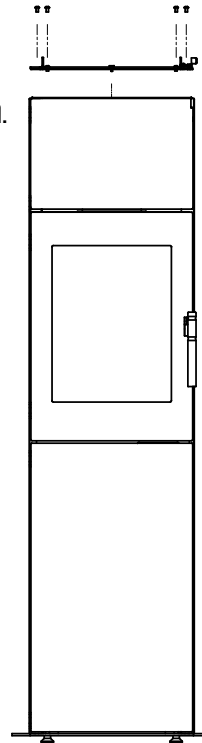

Fig 3

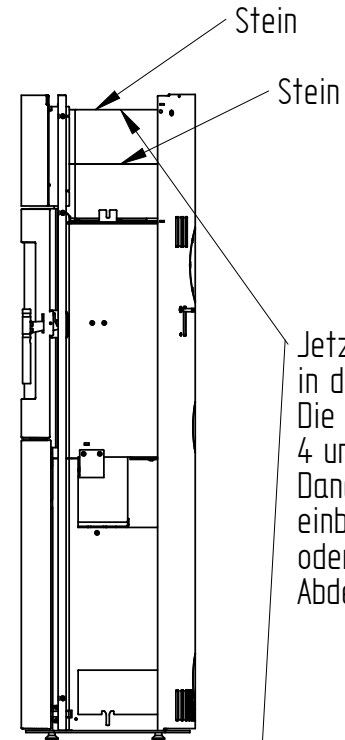

Fig 4

Jetzt können die Speichersteine
in den Ofen gelegt werden.
Die Steine wie in Abb.
4 und 5 dargestellt platzieren.
Danach wieder die Klappe
einbauen und die Specksteine
oder Keramikteile mit dazugehöriger
Abdeckplatte einbauen

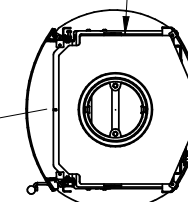
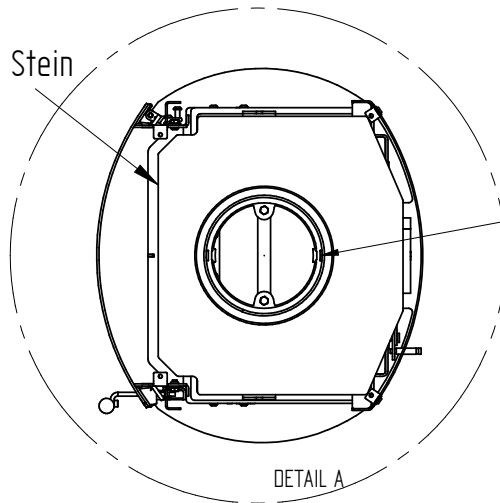



Fig 5

323,5 kg		Saml.			
Vægt	Areal	Materiale type	Bukke nummer	Bearbejdning	
		Jupitervej 22	Buk 1	Sidst opdateret	12-08-2011
		7620 Lemvig	Buk 2	Teg	LSK
		Tlf. 96630600	Skære nummer	Godk.	
		Fax 96630616		Teg type	Samlingstegning
Scanline 840 M akkumulering og fedtsten			Valseindstilling	Mål uden tolerancer efter DS/ISO 2768-1-m	
			1	2	<small>Sødd Edge</small> <small>8045-0720: Sødd-line meet af fedtsten</small> <small>8045-0720: mødd. vegg. ans.</small>
			Valsetryk		
					8045-0720

Montage der Speckstein-Ummantlung am Scanline 820, 830 und 840



Fig.1

Den untersten Beschlag wie dargestellt an den Ofen montieren (für die Schraubengröße siehe Stückliste).

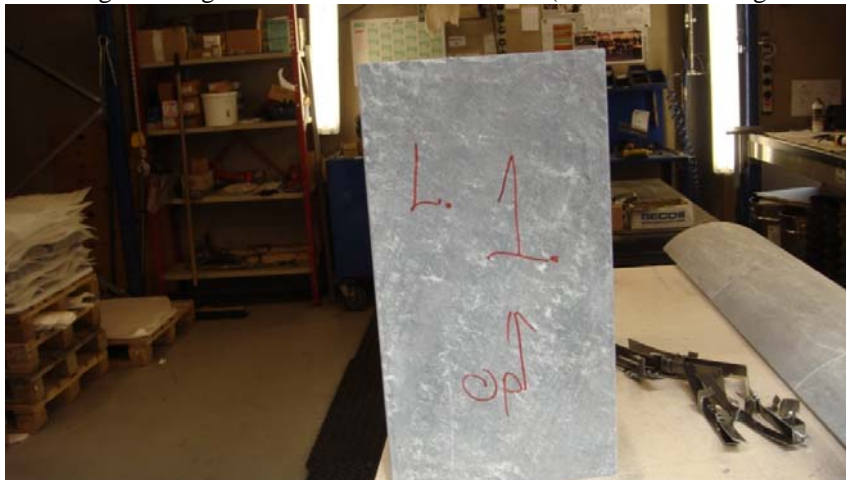

Fig. 2

Die Steine sind auf der Rückseite mit einer Markierung versehen, aus der ihre Platzierung hervorgeht:
L = links. 1 = der erste (unterste) Stein.



Fig 3.



Fig. 4

Für die Montage des 2. Steins eine Schnur oder ähnliches um den Haken legen (bei Scanline 820 und 830 nicht nötig).



Fig. 5

An der Schnur ziehen, bis der Haken in die Montagenut im Stein einrastet.



Fig. 6.

Bei der Montage des 3. Steins (SL 820 hat nur zwei Steine) wird bei der Montage keine Schnur benötigt, da der Haken bei SL 840 und 830 von der Brennkammer bzw. dem Speicherstein nach außen gedrückt wird, sodass der abgeschrägte Spitze von allein in die Montagenut des Steins greift.



Fig. 7

Den obersten Beschlag wie dargestellt montieren. (Für die Schraubengröße siehe Stückliste.) Den Beschlag nur so weit festziehen, dass der Stein festgehalten wird, er darf nicht zu fest gespannt werden. Sollte die Schraube den Speckstein berühren, müssen wie in Abb. 7 Distanzscheiben eingelegt werden. (Dies kann vorkommen, da die Nut in den Specksteinen nicht immer ganz gleich ist.)



Fig. 8

Nicht vergessen, den untersten Beschlag festzuziehen.

Gleiches Vorgehen auf der anderen Seite des Ofens.



Fig.9

Die oberste Fettsteinabdeckplatte auf den Ofen legen und ausrichten, sodass sie korrekt liegt.



Fig. 10 og 11

Konvektorplatte in den Speckstein einsetzen und hinten mit den Schrauben befestigen.

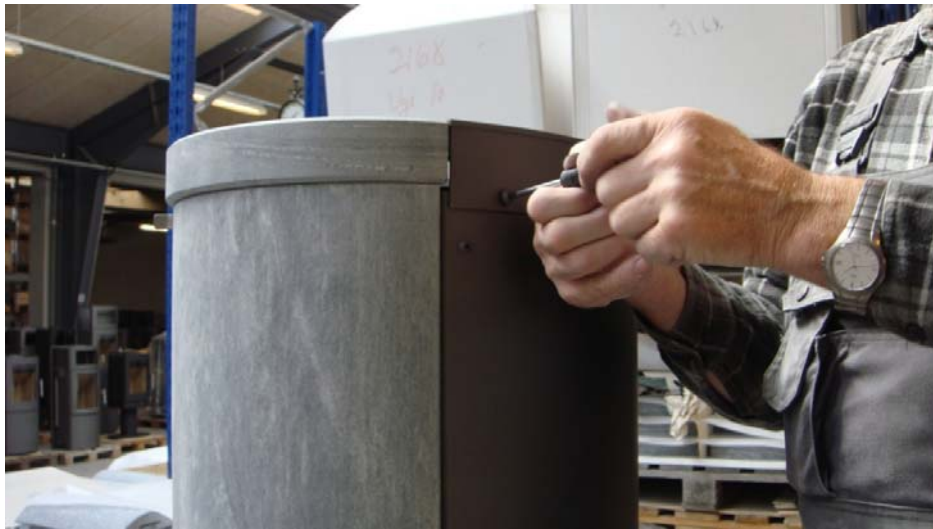

Die Montage des Kaminofens ist jetzt abgeschlossen, er kann jetzt aufgestellt werden.